

*Ministero dell'Istruzione, dell'Università e della Ricerca*

**M058 - ESAME DI STATO DI ISTITUTO PROFESSIONALE**

**Indirizzo: TECNICO DELLE INDUSTRIE MECCANICHE**

**CORSO DI NUOVO ORDINAMENTO**

**Tema di: TECNICA DELLA PRODUZIONE E LABORATORIO**

Si deve produrre un lotto di 500 viti in acciaio C15UNI 5372 -70 (ridenominazione EU 27), secondo il disegno riportato in figura.

Il candidato, assunti motivatamente gli altri dati mancanti:

- esegua il ciclo di lavorazione;
- effettui il programma ISO per la realizzazione di una delle fasi di lavorazione, a propria scelta, sulle macchine utensili a C.N.C.;
- determini il costo di produzione dell'intero lotto, dopo aver fissato possibili valori per i costi unitari del materiale, della manodopera, e per le spese generali;
- esegua una sintetica relazione, che motivi anche i trattamenti termici.

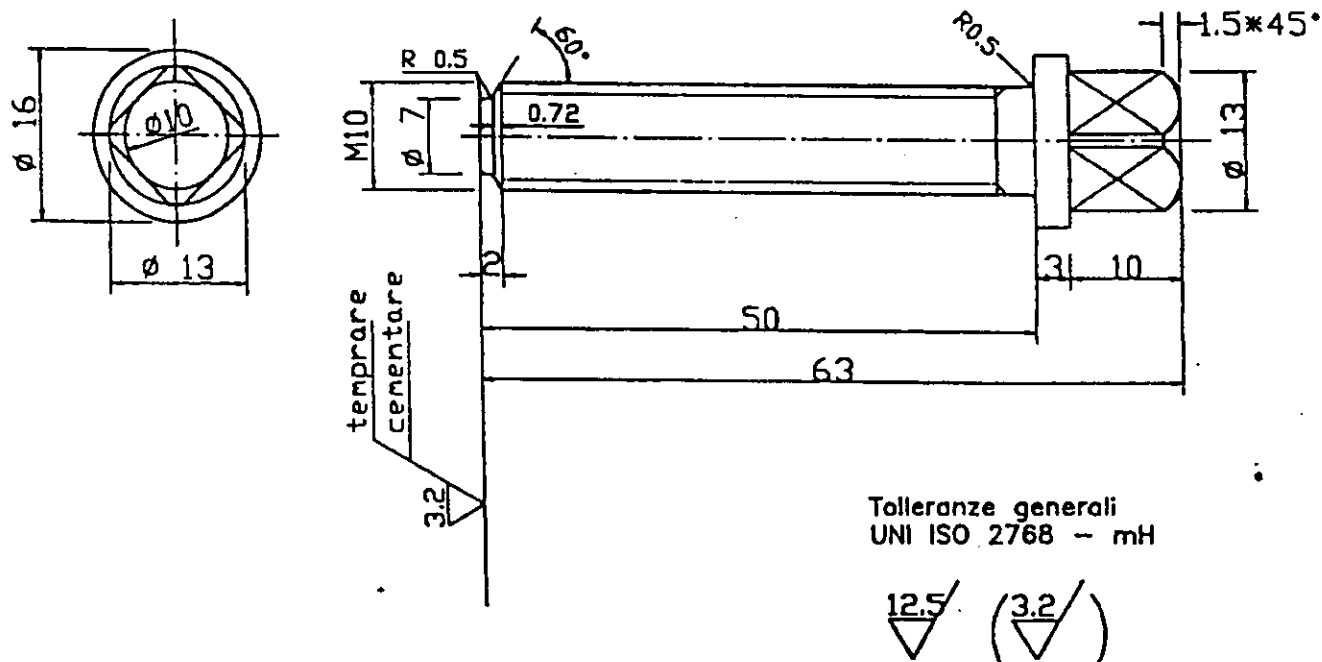

Durata massima della prova: 6 ore.

È consentito l'uso di manuali tecnici e di calcolatrici portatili non programmabili.

Non è consentito lasciare l'Istituto prima che siano trascorse 3 ore dalla dettatura del tema.